



ÍNDEX

TÍTOL I – OBJECTE I ÀMBIT D'APLICACIÓ

TÍTOL II – AUTORITZACIÓ PER A LA PRESTACIÓ DEL SERVEI

CAPÍTOL I – TARGETA DE TRANSPORT URBÀ

CAPÍTOL II – CREACIÓ DE NOVES AUTORITZACIONS

CAPÍTOL III – TRANSMISSIÓ DE L'AUTORITZACIÓ

CAPÍTOL IV – SUSPENSIO DE L'AUTORITZACIÓ

CAPÍTOL V – EXTINCIÓ DE L'AUTORITZACIÓ

TÍTOL III – CONDICIONS DELS VEHICLES AFECTES AL SERVEI

CAPÍTOL I- CONDICIONS GENERALS I DOCUMENTACIÓ REGLAMENTÀRIA

CAPÍTOL II- CARACTERÍSTIQUES TÈCNiques, DE DISSENY I PUBLICITAT DELS VEHICLES

CAPÍTOL III- INSPECCIONS OBLIGATÒRIES I SERVEIS D'INSPECCIÓ

TÍTOL IV – RÈGIM TARIFARI I APLICACIÓ DE TARIFES

TÍTOL V – LA PRESTACIÓ DEL SERVEI D'AUTOTAXI

CAPÍTOL I – DRETS I OBLIGACIONS DE L'ADMINISTRACIÓ

CAPÍTOL II - REQUISITS DELS CONDUCTORS/ES PER A LA PRESTACIÓ DEL SERVEI

CAPÍTOL III - OBLIGACIONS DELS/DE LES TITULARS I/O CONDUCTORS/ES PER A LA PRESTACIÓ DEL SERVEI

TÍTOL VI – DRETS I OBLIGACIONS DELS USUARIS/ÀRIES

CAPÍTOL I – DRETS DELS USUARIS/ÀRIES

CAPÍTOL II – OBLIGACIONS DELS USUARIS/ÀRIES

TÍTOL VII – RÈGIM SANCIONADOR EN LA PRESTACIÓ DEL SERVEI D'AUTOTAXI

CAPÍTOL I – RESPONSABILITAT ADMINISTRATIVA

CAPÍTOL II – INFRACCIONS ADMINISTRATIVES DE TITULARS I CONDUCTORS/ES

CAPÍTOL III – INFRACCIONS ADMINISTRATIVES D'USUARIS/ÀRIES DEL SERVEI

CAPÍTOL IV – SANCIONS I MULTES COERCITIVES

CAPÍTOL V – GARANTIA EN EL COMPLIMENT DE LA SANCIÓ I MESURES CAUTELARS

CAPÍTOL VI- COMPETÈNCIA

CAPÍTOL VII – PROCEDIMENT SANCIONADOR

DISPOSICIÓ ADDICIONAL PRIMERA

DISPOSICIÓ ADDICIONAL SEGONA

DISPOSICIÓ TRANSITÒRIA PRIMERA

DISPOSICIÓ TRANSITÒRIA SEGONA



DISPOSICIÓ DEROGATÒRIA

ANNEX I- CARACTERÍSTIQUES DE DISSENY DELS VEHICLES

ANNEX II- MÒDUL TARIFARI

ANNEX III – PICTOGRAMES

ANNEX IV- ICONA DEL SERVEI ELX TAXI COMPARTIT

ORDENANÇA REGULADORA DE LA PRESTACIÓ DEL SERVEI D'AUTOTAXI DINTRE DEL TERME MUNICIPAL D'ELX

TÍTOL I – OBJECTE I ÀMBIT D'APLICACIÓ

1. Aquesta Ordenança té per objecte la regulació normativa de la prestació del servei d'autotaxi dintre del terme municipal d'Elx.
2. El servei d'autotaxi es configura com el transport públic discrecional de viatgers en vehicles la capacitat dels quals siga igual o inferior a 9 places inclosa la del conductor.
3. La prestació del servei d'autotaxi es regirà per aquesta Ordenança en tot allò que no s'opose a les lleis vigents.
4. Les intervencions administratives en l'esfera de la prestació del servei d'autotaxi tenen per objecte garantir un nivell adequat de qualitat en la prestació d'aquest, assegurar l'equilibri econòmic de l'activitat i protegir els drets de les persones usuàries del servei i dels/de les professionals del sector.

TÍTOL II – AUTORITZACIÓ PER A LA PRESTACIÓ DEL SERVEI

CAPÍTOL I – TARGETA DE TRANSPORT URBÀ

5. La prestació del servei d'autotaxi dintre del terme municipal d'Elx estarà subjecta a prèvia autorització administrativa emesa per l'Administració local, denominada autorització de transport urbà.
6. L'autorització de transport urbà serà prèvia a l'autorització de transport interurbà, la concessió de la qual correspon a l'Administració autonòmica, i es requereix per a la prestació de serveis interurbans, és a dir, aquells que tinguen la seua destinació fora del terme municipal d'Elx.
7. L'autorització de transport urbà es documentarà en un suport físic denominat targeta de transport urbà. Aquesta targeta haurà de trobar-se visible en tot moment des de l'interior del vehicle i contindrà les següents dades:
 - a. Identificació del titular de la targeta.
 - b. Identificació del vehicle mitjançant marca, model i matrícula; i indicació de la capacitat de passatgers, amb expressió, si escau, de l'existència de places reservades per a persones de mobilitat reduïda.
 - c. Número d'autorització.
 - d. Data d'expedició.
8. L'autorització de transport urbà estarà vinculada a una única persona física i adscrita a un únic vehicle.
9. L'autorització de transport urbà s'atorgarà per temps indefinit, si bé estarà condicionada al fet que l'autorització de transport interurbà compte amb visat vigent, en cas contrari, el servei solament podrà prestar-se dintre del terme municipal d'Elx.



- 10.** Una vegada concedida l'autorització de transport urbà, siga per concessió, transmissió o canvi de material, el seu titular vindrà obligat a iniciar la prestació del servei en el termini màxim de 60 dies naturals i no podrà abandonar-la per termini superior a 30 dies consecutius o 60 dies alterns en el termini d'un any. El termini de 60 dies naturals referenciat podrà ser ampliat per necessitat de condicionament o adaptació del nou vehicle afecte al servei per un termini no superior a altres 60 dies naturals.

CAPÍTOL II – CREACIÓ DE NOVES AUTORITZACIONS

- 11.** Els procediments de creació de noves autoritzacions estaran subjectes a l'elaboració d'un estudi de viabilitat emés per la corporació local i a l'informe favorable de l'òrgan competent de la comunitat autònoma en matèria de transport. En cas que l'informe autonòmic fora negatiu, les autoritzacions que s'atorguen solament habilitaran per a la prestació del servei dintre del terme municipal d'Elx.

- 12.** L'estudi de viabilitat haurà de contemplar:

- a.** Els nivells de qualitat en la prestació del servei actual.
- b.** La configuració urbanística i demogràfica del municipi.
- c.** L'oferta de transport públic existent i les repercussions que l'ampliació d'autoritzacions pugua ocasionar a aquest.

- 13.** Els procediments de creació de noves autoritzacions estaran subjectes als principis de publicitat, lliure concurrència, igualtat d'oportunitats i no discriminació.

- 14.** En el procediment de creació de noves autoritzacions haurà de realitzar-se de forma preceptiva un tràmit d'audiència a les associacions representatives del sector i de consumidors i usuaris, la seu dels quals es trobe dintre del terme municipal d'Elx.

- 15.** L'òrgan competent de l'Administració local haurà d'aprovar les bases reguladores de la convocatòria, que seran objecte de publicació en el Butlletí Oficial de la Província, i amb un contingut mínim vinculat als requisits dels aspirants que serà el següent:

A) Posseir la nacionalitat espanyola o la d'un Estat membre de la Unió Europea o d'altre país estranger en el qual, en virtut d'acords, tractats o convenis internacionals subscrits per Espanya, no siga exigible el requisit de la nacionalitat o comptar amb les autoritzacions o permisos de treball que, de conformitat amb el que disposa la legislació sobre drets i llibertats dels estrangers a Espanya, resulten suficients per a la realització de l'activitat de transport en el seu propi nom.

B) Haver superat les proves acreditatives de capacitació professional per a la prestació del servei convocades per l'Excm. Ajuntament d'Elx, o trobar-se exempt de la seua realització per haver prestat serveis dintre del terme municipal d'Elx en qualitat d'assalariat o autònom col·laborador abans de l'entrada en vigor de la Llei 13/2017 de 8 de novembre del Taxi de la Comunitat Valenciana.

C) Ser major de 18 anys i no excedir de l'edat màxima fixada per a la jubilació forçosa.

D) Trobar-se empadronat/ada en el municipi d'Elx, o en un municipi pròxim i accessible. S'entén per municipis pròxims i accessibles aquells límits amb el terme municipal d'Elx.

E) Trobar-se en possessió del permís de conducció de la classe exigida per la legislació vigent per a la conducció de vehicle autotaxi amb una antiguitat mínima d'un any i comptar amb l'assignació d'almenys 8 punts.

F) No tenir deutes pendents amb la Hisenda Pública i Seguretat Social.

G) Complir amb el requisit d'honorabilitat en els termes establits en la legislació estatal i europea per a l'exercici de la professió de transportista per carretera i no tenir antecedents penals per delictes relacionats amb la seguretat viària, la integritat de les persones, per delictes de violència de gènere o delictes d'odi, sempre que les penes imposades per aquests delictes siguen superiors a dos anys, així com, no haver sigut sancionat per faltes molt greus en matèria de trànsit i seguretat viària durant els últims cinc anys, comptats des de la presentació de la sol·licitud.

H) Posseir la capacitat funcional per a l'exercici de la professió.



CAPÍTOL III – TRANSMISSIÓ DE L'AUTORITZACIÓ

- 16.** L'autorització de transport urbà podrà ser transmesa pel seu titular o hereus legítims a favor de persones físiques que complisquen idèntics requisits que els exigits al seu titular en l'article 15 d'aquesta Ordenança, i sempre que el/la nova titular no ho siga d'altra autorització de transport.
- 17.** Les autoritzacions de transport urbà de nova creació no podran transmetre's fins que transcórrega un mínim de sis anys des de la seua adjudicació, tret que es produisca la mort, incapacitat permanent o jubilació del seu titular.
- 18.** Els terminis per a les transmissions obligatòries de les autoritzacions de transport urbà seran els següents:
- a.** Dos anys per a la transmissió de les autoritzacions a favor de les persones hereves en cas de mort del/ de la titular.
 - b.** Un any, prorrogable altre any més, prèvia petició justificada del seu titular, en cas de jubilació, sempre que la normativa de la Seguretat Social establisca la incompatibilitat de l'exercici de la professió de taxista.
 - c.** En cas d'incapacitat del/de la titular que impedisca l'exercici de la professió no serà obligatòria la seua transmissió fins a la jubilació.
- 19.** Quan es produisca la mort, incapacitat permanent o jubilació i no es materialitze de forma immediata la transmissió, el/la titular o els/les hereus/ves legítims/es podran explotar l'autorització mitjançant la contractació de conductors/es assalariats/ades contractats/ades a temps complet.
- 20.** Quan l'autorització transmesa estiga vinculada a un vehicle adaptat per a persones de mobilitat reduïda, el/la nova titular haurà de vincular-la a un vehicle d'idèntiques característiques.
- 21.** La sol·licitud de transmissió haurà de presentar-se acompanyada de la següent documentació:
- a.** Acreditació de la identitat del/de la sol·licitant.
 - b.** Targeta de transport urbà original.
 - c.** Documentació del vehicle que quede afecte al servei:
 - i.** Permís de circulació.
 - ii.** Targeta d'Inspecció Tècnica de Vehicles (ITV) i full d'inspecció favorable, si escau.
 - iii.** Assegurança obligatòria en vigor.
 - iv.** Targeta de control metrològic.
 - d.** Acreditació de la causa de transmissió.
 - e.** Declaració de transmissió firmada pel/per la transmissor i el/la nova titular.
 - f.** En cas de defunció, acreditació de la condició d'hereu/va i renúncia, si escau, de la resta de persones hereves legítims, o de totes aquestes si la transmissió es produeix a favor d'una tercera.
 - g.** Documents acreditatius del fet que el/la nova titular compleix amb tots els requisits previstos en l'article 15 d'aquesta Ordenança.



- h.** Acreditació del pagament de la taxa fixada en la corresponent ordenança fiscal.
- 22.** Després de la notificació de la resolució favorable de transmissió, el/la nova titular haurà de fer entrega de la documentació que a continuació es determina, en pro d'obtenir la nova targeta de transport urbà:
 - a.** Targeta de transport interurbà del vehicle vinculat a l'autorització de transport urbà.
 - b.** Targeta identificativa de la Generalitat del/de la titular i la resta de conductors/es vinculats/ades a l'autorització de transport urbà.
 - c.** Declaració jurada del/de la nova titular de l'autorització de transport urbà en la qual pose de manifest, si escau, els/les assalariats/ades o familiars col·laboradors vinculats/ades a l'autorització, presentant juntament amb aquesta, còpia del contracte vigent o alta d'autònom/a col·laborador/a, segons procedisca, i la documentació acreditativa del fet que aquests/es complisquen tots i cada un dels requisits previstos en aquesta Ordenança, tret que aquesta documentació ja estiga en poder d'aquesta Administració.
 - d.** Quan el/la nova titular desitge domiciliar el pagament de l'autorització de transport urbà, haurà d'acompanyar l'acreditació del seu compte bancari.
- 23.** Quan el/la nova titular vincule a l'autorització un nou vehicle, haurà de sol·licitar a més autorització de canvi de material en la forma prevista en aquesta Ordenança.

CAPÍTOL IV – SUSPENSIÓ DE L'AUTORITZACIÓ

- 24.** Els/les titulars d'autorització de transport urbà o hereus/ves legítims/es d'aquests/es podran sol·licitar la seua suspensió per un termini màxim de 2 anys, prorrogable per altres 2 anys, per raons justificades. Han de ser autoritzats per a això i complir amb les obligacions establides en aquesta autorització.
- 25.** En tot cas, seran considerades raons justificades de suspensió les següents:
 - a.** Incapacitat laboral temporal acreditada.
 - b.** Embaràs i lactància.
 - c.** Avaria del vehicle afecte al servei.
 - d.** Conciliació de la vida familiar.
- 26.** En els supòsits de suspensió, el vehicle afecte al servei haurà de ser desproveït de tots els distintius i accessoris vinculats a la prestació d'aquest o prescindir de la seua posada en circulació. I el titular haurà de fer entrega de la targeta de transport urbà a l'Administració concedent.
- 27.** Una vegada sol·licitada la suspensió, l'Administració haurà de dictar resolució expressa en el termini de tres mesos, transcorreguts aquests, sense pronunciament, s'entendrà concedida per silenci administratiu positiu.
- 28.** Finalitzat el termini de suspensió i, si escau, la corresponent pròrroga, el titular haurà de sol·licitar a l'Administració l'autorització per a continuar amb la prestació del servei en el termini màxim de 60 dies naturals.

CAPÍTOL V – EXTINCIÓ DE L'AUTORITZACIÓ

- 29.** L'autorització s'extingeix en els següents supòsits, prèvia resolució expressa de l'Administració concedent:
 - a.** Per renúncia voluntària del titular mitjançant escrit dirigit a l'Administració concedent.
 - b.** Per caducitat, que es produirà:



- i.** Quan havent sigut concedida l'autorització per a l'exercici de l'activitat, siga per concessió, transmissió o canvi de material, no s'inicie la prestació del servei en el termini màxim de 60 dies naturals, o s'abandone aquesta per termini superior a 30 dies consecutius o 60 dies alterns en el termini d'un any.
 - ii.** Quan haja finalitzat el termini de suspensió i, si escau, la corresponent pròrroga, i el titular no sol·licite a l'Administració l'autorització per a continuar amb la prestació del servei en el termini màxim de 60 dies naturals.
- C.** Per revocació, que es produirà:
- i.** Quan la prestació del servei es realitze amb vehicles que excedisquen de l'antiguitat prevista com a màxima.
 - ii.** Quan transcorreguts els terminis previstos per la normativa vigent per a la transmissió de l'autorització de transport, aquesta no es produïska.
 - iii.** Quan el/la titular de l'autorització de transport cedisca o arrende aquesta autorització o el vehicle afecte a aquesta, sense subjectar-se al procediment previst en aquesta Ordenança.

TÍTOL III – CONDICIONS DELS VEHICLES AFECTES AL SERVEI

CAPÍTOL I- CONDICIONS GENERALS I DOCUMENTACIÓ REGLAMENTÀRIA

- 30.** El vehicle afecte al servei podrà ser-ho en règim de propietat, rènting, lísing o qualsevol modalitat prevista per la normativa vigent, si bé, la titularitat que constarà en el permís de circulació es correspondrà amb la del titular de la targeta de transport urbà.
- 31.** Durant la prestació del servei, el/la conductor/a, siga titular, familiar col·laborador o assalariat/ada haurà de portar la següent documentació:
- a.** Permís de circulació.
 - b.** Targeta d'Inspecció Tècnica de Vehicles (ITV) i full d'inspecció favorable, si escau.
 - c.** Assegurança obligatòria en vigor.
 - d.** Targeta de control metrològic.
 - e.** Permís de conducció en vigor.
 - f.** Targeta de transport urbà i, si escau, interurbà amb visat vigent.
 - g.** Targeta identificativa de conductor/a en vigor.
 - h.** Fulls de reclamacions i, si escau, llibre de reclamacions.
 - i.** En cas de conductor/a assalariat/ada o familiar col·laborador/a, fotocòpia del contracte laboral o alta d'autònoms/es, segons procedisca.
 - j.** Guia urbana en qualsevol tipus de suport.
- 32.** En pro de poder comprovar que es compleix amb l'obligació de prestació del servei, el/la conductor/a haurà de conservar durant el termini mínim d'un mes, l'extracte de serveis realitzats en centre ciutat i pedanies, obtinguts a través de la impressora del taxímetre. No serà necessari conservar els extractes dels serveis realitzats en l'aeroport.



CAPÍTOL II- CARACTERÍSTIQUES TÈCNiques, DE DISSENY I PUBLICITAT DELS VEHICLES

33. Els vehicles tindran la capacitat màxima establida per la llei sense superar les 9 places, inclosa la del/de la conductor/a, i un mínim de 4 portes.
34. Quan per canvis legislatius el vehicle autoritzat excedisca de la capacitat màxima autoritzada, el/la titular disposarà d'un termini de 6 mesos per a regularitzar-la, tret que la llei dispose d'un termini major.
35. L'antiguitat màxima dels vehicles serà de 10 anys, excepte per a vehicles adaptats per a persones de mobilitat reduïda o vehicles elèctrics que serà de 12 anys. En tot cas, en les noves autoritzacions, així com en la substitució de vehicles adscrits a autoritzacions vigents, l'antiguitat del nou vehicle no podrà ser superior a dos anys.
36. Els vehicles adaptats per a persones de mobilitat reduïda estaran condicionats perquè puga entrar i eixir-ne, així com viatjar-hi una persona en la seua pròpia cadira de rodes amb comoditat i seguretat. Per a això, el vehicle disposarà dels mitjans homologats i/o la transformació o la reforma d'importància necessàries. Estarà dotat d'un habitacle que permeta al/a la usuari/ària viatjar de front o d'esquena al sentit de la marxa, però mai transversalment; portarà un respaltes amb reposacaps fix (unit permanentment a l'estructura del vehicle); disposarà d'ancoratge per a la cadira de rodes i un cinturó de seguretat d'almenys tres punts d'ancoratge per al seu ocupant. Aquests dos últims dispositius hauran de ser col·locats pel/per la conductor/a per a verificar la seua seguretat durant la prestació del servei.
37. Els vehicles hauran de comptar amb un espill retrovisor panoràmic de dimensions tals que permeta a les persones amb diversitat funcional auditiva llegir els llavis del/de la conductor/a.
38. El vehicle haurà de ser de color blanc i incorporar els distintius detallats en la forma prevista en l'annex I d'aquesta Ordenança.
39. Els vehicles adaptats per a persones de mobilitat reduïda incorporaran a més el distintiu d'accessibilitat en la forma prevista en l'annex I d'aquesta Ordenança.
40. S'incorporarà en les portes davanteres l'escut de la ciutat d'Elx, en la forma prevista en l'annex I d'aquesta Ordenança.
41. El nom del municipi i el número de l'autorització haurà d'incorporar-se en ambdues portes davanteres i en la part de darrere del vehicle en la forma prevista en l'annex I d'aquesta Ordenança.
42. Els distintius identificatius assenyalats podran incorporar-se mitjançant pintura o etiqueta autoadhesiva però mai a través de suport imantat per a evitar la sostracció o l'ús indegut.
43. La col·locació de publicitat es limitarà a la part exterior de les portes de darrere i a la lluneta posterior del vehicle, amb subjecció a la normativa reguladora quant a la instal·lació. En cap cas, es permetrà la col·locació de publicitat sexista o d'altre ordre que puga ferir la sensibilitat dels usuaris/àries, aquella que atempte contra el decòrum de la ciutat, aquella que incite, promoga o afavorisca la prostitució, violència o l'incompliment de les normes cíviques, així com, aquella que per les seues característiques puga posar en perill la seguretat viària. Quan es pose en perill la seguretat viària, els Cossos de Seguretat o Serveis d'Inspecció competents instaran la seua retirada immediata, amb independència de la instrucció del corresponent procediment sancionador.
44. En els termes exposats en l'article anterior es permetrà l'emissió de publicitat o difusions d'entreteniment a través de pantalles ubicades en la part de darrere dels reposacaps davanteres.
45. Les prohibicions, limitacions o carències en la prestació del servei que no contravinguen les normes vigents hauran de ser posades en coneixement dels usuaris/àries a través de pictogrames perfectament visibles en la forma prevista en l'annex III d'aquesta Ordenança.
46. Els pictogrames informatius hauran de col·locar-se en les portes de darrere per a ser percebuts de forma immediata pels usuaris/àries del servei, en la forma prevista en l'annex III d'aquesta Ordenança.



47. Els vehicles hauran d'anar dotats de sistema de navegació mitjançant dispositiu GPS.
48. Els vehicles hauran de presentar unes condicions òptimes per a la prestació del servei quant a seguretat i higiene.

CAPÍTOL III- INSPECCIONS OBLIGATÒRIES I SERVEIS D'INSPECCIÓ

49. Anualment, els Serveis Municipals d'Inspecció realitzaran una revisió que acredite, mitjançant l'oportuna acta d'inspecció favorable, que el vehicle compleix tots els requisits previstos en la normativa vigent. A aquesta inspecció haurà d'acudir el/la titular de l'autorització de transport urbà, excepte incapacitat laboral degudament acreditada.
50. En qualsevol moment, els Serveis Municipals d'Inspecció podran realitzar inspeccions extraordinàries, siga en la via pública o mitjançant requeriment de compareixença en les instal·lacions municipals corresponents, amb la finalitat de comprovar que el vehicle compleix amb tots els requisits previstos en la normativa vigent. Aquesta revisió no estarà subjecta al pagament de cap taxa.
51. Quan el/la titular de l'autorització de transport procedisca a l'adquisició d'un nou vehicle haurà de, abans de la seua posada en servei, sol·licitar un canvi de material, que serà autoritzat expressament per l'Administració després de comprovar els Serveis Municipals d'Inspecció que el vehicle compleix tots els requisits previstos en la normativa vigent.
52. La sol·licitud de canvi de material haurà de presentar-se acompanyada de la següent documentació:
- a. Acreditació de la identitat del/de la sol·licitant.
 - b. Targeta de transport urbà original.
 - c. Documentació del vehicle que quede afecte al servei, o autorització per a requeriment telemàtic de les dades:
 - i. Permís de circulació.
 - ii. Targeta d'Inspecció Tècnica de Vehicles (ITV) i full d'inspecció favorable, si escau.
 - iii. Assegurança obligatòria en vigor.
 - iv. Targeta de control metrològic.
 - d. Acreditació del pagament de la taxa fixada en la corresponent ordenança fiscal.
53. Una vegada comprovat que la documentació està correcta, o després de l'esmena que procedisca, el/la titular serà citat per a la inspecció del nou vehicle. Si no resulta favorable, se li concedirà un termini de 15 dies naturals per a l'esmena. Aquest termini podrà ser ampliat, si a judici dels Serveis Municipals d'Inspecció haguera de ser major. Si la inspecció resulta favorable, se li expedirà una autorització temporal per a la prestació del servei dintre del terme municipal d'Elx, fins a la notificació de la resolució de canvi de material.
54. Després de la notificació de la resolució favorable de canvi de material, el/la titular haurà de fer entrega de la documentació que a continuació es determina, en pro d'obtenir la nova targeta de transport urbà:
- a. Targeta de transport interurbà del nou vehicle.
 - b. Targeta identificativa de la Generalitat del/de la titular i de la resta de conductors/es vinculats/ades a l'autorització de transport.



- C. Declaració jurada del/de la titular de l'autorització de transport en la qual pose de manifest les persones assalariades o familiars col·laboradors vinculats/ades a l'autorització, presentant juntament amb aquesta, còpia del contracte vigent o alta d'autònom/a col·laborador/a, segons procedisca, i la documentació acreditativa del fet que aquests/es complisquen tots i cada un dels requisits previstos en aquesta Ordenança, tret que aquesta documentació ja estiga en poder d'aquesta Administració.
55. En pro de garantir la prestació del servei mitjançant vehicles adaptats a persones de mobilitat reduïda, tot/a titular d'autorització de transport, quan inste un canvi de material, podrà sol·licitar que el nou vehicle siga un vehicle adaptat a persones de mobilitat reduïda, i es comprometrà a mantenir aquesta adaptació per un període mínim de huit anys. L'adaptació del vehicle no implicarà la del canvi d'autorització de transport urbà.
56. Els Serveis Municipals d'Inspecció tindran reconegut el caràcter i la potestat d'autoritat pública.
57. Les actes alçades pels Serveis Municipals d'Inspecció reflectiran clarament els fets i circumstàncies objecte d'inspecció, així com les dades de la persona inspeccionada. Els fets constatats en aquestes actes gaudiran de presumpció de veracitat i tindran valor probatori, sense perjudici de les proves que en contra d'aquestes es puguén presentar.
58. Sempre que siga necessari, els Serveis Municipals d'Inspecció podran requerir la presència de les Forces i Cossos de Seguretat, així com l'auxili dels Serveis d'Inspecció d'altres administracions.

TÍTOL IV- RÈGIM TARIFARI I APLICACIÓ DE TARIFES

59. Els vehicles hauran d'anar proveïts de mòdul lluminós homologat, destinat a indicar la tarifa de taxímetre que corresponga, en la part esquerra i en color roig, o la situació de llibre, en la part dreta i en color verd. En la zona central s'ubicarà la paraula "taxi", en la forma prevista en l'annex II d'aquesta Ordenança.
60. Tots els vehicles hauran d'anar proveïts de taxímetre degudament precintat, homologat i verificat, que se situarà en la part davantera del vehicle per tal de permetre la seua visualització per la persona usuària. El taxímetre haurà d'incorporar impressora de factura.
61. Durant la prestació del servei, el mòdul lluminós tarifari i el taxímetre hauran de trobar-se encesos.
62. Serà considerat incompliment del règim tarifari la prestació del servei amb el mòdul lluminós o el taxímetre desconectat, així com la manipulació del taxímetre durant la prestació del servei, tret dels supòsits contemplats en aquesta Ordenança.
63. Les tarifes d'aplicació del servei, urbanes i interurbanes vigents hauran de col·locar-se en llocs visibles per al/a l'usuari/ària del servei. I seran duplicades en sistema Braille, en el model facilitat per l'Administració.
64. La tarifa urbana tindrà caràcter obligatori i es classificarà en tarifa ordinària (tarifa urbana u) i tarifa especial (tarifa urbana dos). Aquesta tarifa haurà de ser aplicada quan l'origen i la destinació del servei siga dintre del terme municipal d'Elx, i no es considerarà el trajecte intermedi, en cas de trobar-se fora d'aquest.
65. La tarifa interurbana (tarifa tres) tindrà caràcter de màxima i serà d'aplicació quan la destinació del servei es trobe fora del terme municipal d'Elx.
66. No podrà ser exigít el pagament de suplementos que no es troben contemplats en el règim tarifari vigent, siga urbà o interurbà.
67. Les tarifes, urbanes i interurbanes, podran ser revisades periòdicament o de manera excepcional quan es produïska una variació del cost del servei que altere significativament l'equilibri econòmic, seguint el procediment legal o reglamentàriament establít.
68. El servei es realitzarà contractat per la capacitat total del vehicle i subjecte al règim tarifari en vigor. No obstant això, quan la destinació es trobe fora del terme municipal d'Elx, es permetrà el concert de preu amb els usuaris/àries per a destinacions predeterminades, sense subjecció a les tarifes d'aplicació. Aquest supòsit no eximirà



de l'obligació de connexió del taxímetre durant la prestació del servei. L'import concertat no haurà de superar el de la tarifa d'aplicació.

- 69.** L'Administració, per a una ordenació sostenible del transport públic, podrà substituir els vehicles de transport públic regular per vehicles autotaxis en la forma prevista en el reglament que regula la prestació del servei municipal de transport de taxi compartit, sense subjectar-se al règim tarifari establert. En aquest supòsit, els vehicles autotaxi que realitzen el servei hauran d'anar dotats d'un pictograma identificatiu del servei en la forma prevista en l'annex IV d'aquesta Ordenança.
- 70.** Quan la persona usuària haja sol·licitat el servei telefònic o telemàtic des d'una parada autoritzada que no es trobe fora de servei, la connexió del taxímetre procedirà quan aquest/a comuniqui la destinació al conductor/a.
- 71.** El conductor/a podrà connectar el taxímetre des de la recepció de l'avís telefònic o telemàtic, si bé no podrà arribar al punt de recollida amb una quantia superior al doble del mínim de percepció de la tarifa urbana d'aplicació, exclosa la baixada de bandera. Els serveis realitzats amb origen en les parades autoritzades, quan els vehicles hi acudisquen per recepció d'avís, no podran incloure cap quantitat pel desplaçament a la parada, tret que aquesta es trobe fora de servei.
- 72.** Quan el conductor/a desconega la destinació i haja de realitzar les gestions pertinents per a un complet coneixement d'aquest, així com de la ruta a seguir, no procedirà a connectar el taxímetre fins que estiguen realitzades les comprovacions pertinents, i en cas d'arribar al punt de recollida amb el taxímetre connectat haurà de detenir-ne el funcionament de forma immediata mentre realitza les gestions ressenyades.
- 73.** Quan el conductor/a haja oblidat connectar l'aparell taxímetre, l'import corresponent al recorregut sense connexió serà a càrrec seu exclusiu, encara que haja finalitzat la carrera, amb l'exclusió de la baixada de bandera i el mínim de percepció que procedisca.
- 74.** En cas d'accident o avaria del vehicle, el/la conductor/a haurà de detenir el funcionament del taxímetre de forma immediata. Si resultara impossible la continuació del servei, la persona usuària haurà d'abonar l'import que marke el taxímetre, descomptada la baixada de bandera. El conductor/a estarà obligat/ada a sol·licitar la presència d'altra unitat d'autotaxi, que no podrà arribar al punt de recollida amb cap importe pel trajecte realitzat fins a aquest.
- 75.** Quan la persona usuària abandone transitòriament el vehicle i el conductor/a quede a la seua espera, li podrà sol·licitar, a títol de garantia, l'import del recorregut efectuat i el del temps d'espera indicat. Transcorregut el qual, que no podrà ser superior a dues hores amb caràcter obligatori, el conductor/a quedarà desvinculat/a del servei. En cas que l'estacionament del vehicle en espera genere gastos d'estada, aquests seran a càrrec de la persona usuària. En aquest últim cas, també procedirà, a títol de garantia, abonar anticipadament el seu import.

TÍTOL V – LA PRESTACIÓ DEL SERVEI D'AUTOTAXI

CAPÍTOL I – DRETS I OBLIGACIONS DE L'ADMINISTRACIÓ

- 76.** En pro de garantir uns nivells òptims de qualitat en la prestació del servei, l'Administració podrà establir un calendari de serveis en termes de disponibilitat espacial i/o temporal, justificades per l'existència de demandes desateses.
- 77.** Podrà establir-se un calendari específic per a les unitats que presten servei a persones de mobilitat reduïda, per tal de proporcionar una atenció especial a aquest tipus de col·lectiu.
- 78.** Es crearà una comissió de seguiment per a les unitats que presten servei a persones de mobilitat reduïda, la composició, funcionament i competències de la qual seran determinades per acord de la Junta de Govern Local.
- 79.** Per a l'adequada prestació del servei, l'Administració haurà d'establir les parades necessàries i senyalitzar-les de conformitat amb la normativa vigent, podent diferenciar parades subjectes a un horari preestablert en atenció a la ubicació d'aquestes. En la tramitació de l'expedient de creació o modificació de parades, així com determinació d'horaris d'aquestes s'haurà de donar audiència a les associacions representatives del sector i de consumidors/es i usuaris/àries la seu de les quals es trobe dintre del terme municipal d'Elx.



- 80.** En casos d'accidents, catàstrofes naturals o supòsits d'emergència les Forces i Cossos de Seguretat podran requerir els serveis d'autotaxi. La seua col·laboració és obligatòria, sense perjudici de les indemnitzacions que, si escau, pogueren correspondre pels serveis prestats. Així mateix, la seua col·laboració serà obligatòria en idèntics termes a requeriment de les persones necessitades d'assistència.

CAPÍTOL II – REQUISITS DELS CONDUCTORS/ES PER A LA PRESTACIÓ DEL SERVEI

- 81.** Tot/a conductor/a de vehicle autotaxi, siga titular, familiar col·laborador/a o assalariat/ada haurà de complir els requisits previstos en aquesta Ordenança.
- 82.** La prestació del servei exigirà la possessió de la targeta identificativa de la Generalitat en vigor, que haurà de trobar-se visible en tot moment des de l'interior del vehicle.
- 83.** La capacitat professional s'acreditarà mitjançant certificat expedit per l'Administració en la qual s'exercirà el servei, prèvia superació de les proves establides per aquesta.
- 84.** El certificat de capacitat professional tindrà una duració de 5 anys. La renovació de la citada capacitat haurà de realitzar-se abans de produir-se la caducitat del certificat. Produïda la caducitat sense renovació no es podrà exercir l'activitat.
- 85.** Estaran exempts de realitzar la prova de capacitat les persones que acrediten, per qualsevol mitjà vàlid en Dret, haver prestat serveis a Elx abans de l'entrada en vigor de la Llei 13/2017 de 8 de novembre del Taxí de la Comunitat Valenciana.
- 86.** L'assignació mínima de punts registrada en la Direcció General de Trànsit haurà d'acreditar-se en els següents supòsits:
- a.** Quan es pretenga l'adquisició d'una autorització de transport urbà, bé per concessió, bé per transmissió.
 - b.** Quan es comuniqui a aquesta Administració l'inici de l'activitat a través de familiar col·laborador o assalariat/ada.
- 87.** La reducció de punts que ocorrega amb posterioritat no impedirà continuar amb l'activitat, tret dels supòsits de pèrdua total d'aquests.

CAPÍTOL III - OBLIGACIONS DELS/DE LES TITULARS I/O CONDUCTORS/ES PER A LA PRESTACIÓ DEL SERVEI

- 88.** La prestació del servei es realitzarà pel titular amb plena i exclusiva dedicació, sense perjudici de poder administrar el seu propi patrimoni o exercir altra activitat econòmica, sempre que en ambdós casos no es tracte d'activitats de transport o relacionades amb aquest.
- 89.** El/la titular de l'autorització haurà de prestar el servei personalment o conjuntament amb la contractació de conductors/es assalariats/ades, així com, mitjançant familiars col·laboradors. Tots/es ells/es hauran de trobar-se d'alta en el règim corresponent de la Seguretat Social.
- 90.** El/la titular de l'autorització estarà obligat/ada, abans de l'inici de la prestació del servei, a comunicar a aquesta Administració, mitjançant declaració jurada, l'existència de conductors/es assalariats/ades o familiars col·laboradors/es, presentant juntament amb aquesta, còpia del contracte vigent o alta d'autònom/a col·laborador/a, segon procedisca, i la documentació acreditativa del fet que compleix tots els requisits previstos en aquesta Ordenança.
- 91.** El/la titular de l'autorització podrà, en els casos d'incapacitat laboral temporal acreditada, embaràs o lactància, optar per la suspensió de l'autorització o procedir a la contractació de conductors/es assalariats/ades, o familiars col·laboradors/es, que se'ls done d'alta en el corresponent règim de la Seguretat Social.



92. El/la titular de l'autorització haurà de comunicar a l'Administració en el termini màxim de 10 dies la variació de qualsevol dada o incidència vinculats a la prestació del servei que haja de formar part de l'expedient.
93. Per a la prestació del servei serà requisit obligatori tenir subscripta una assegurança de responsabilitat civil que cobreisca els danys que es puguin produir amb ocasió d'aquest. En aquesta assegurança hauran de trobar-se cobertes totes les persones conductores del vehicle vinculat a la prestació del servei.
94. La prestació del servei tindrà l'origen dintre del terme municipal d'Elx. No obstant això, es podrà iniciar el servei fora del terme municipal en ports, aeroports, estacions ferroviàries i d'autobusos quan es tracte de serveis prèviament i expressament contractats amb destinació dintre del terme municipal d'Elx.
95. En casos d'assistència o necessitat d'auxili immediat es podrà realitzar la recollida de passatgers fora del terme municipal d'Elx amb aplicació de la tarifa interurbana, si bé, s'haurà de comunicar aquesta circumstància en el termini de 10 dies posteriors a la realització del servei a la Conselleria competent en matèria de transport.
96. Quan la destinació se situe fora del terme municipal d'Elx, el/la conductor/a haurà de subjectar-se a la normativa autonòmica, estatal o europea vigent que resulte d'aplicació en matèria de transport.
97. La petició de prestació del servei es realitzarà de manera directa per la persona usuària o a través de centres de distribució de serveis o altres sistemes anàlegs.
98. L'ordre de recollida del/les passatgers/es en espera en una parada serà el d'arribada d'aquests/es a aquella, tret que es tracte d'urgències mèdiques o persones de mobilitat reduïda, en aquest cas, aquests tindran preferència.
99. No procedirà la recollida de passatgers/es que realitzen la petició fora de les parades autoritzades, quan aquests/es es troben a una distància inferior a 100 metres d'una parada autoritzada i en servei, amb excepció de serveis prèviament contractats, urgències mèdiques, persones de mobilitat reduïda o absència de vehicles lliures en la parada.
100. El/la conductor/a haurà de procedir a la recollida i descàrrega de passatgers/es vetlant pel mínim entorpidiment de la circulació i per la seguretat de les persones usuàries.
101. El/la conductor/a haurà de prestar l'ajuda necessària per a pujar i baixar del vehicle a les persones amb diversitat funcional, dones embarassades, i usuaris/àries amb menors. Així mateix, hauran d'acomodar els equipatges i accessoris d'aquests/es amb el respecte a les normes de seguretat viària.
102. El/la conductor/a haurà d'assegurar-se del fet que compta amb els accessoris necessaris per al transport de menors en condicions de seguretat, de conformitat amb la normativa vigent en matèria de seguretat viària. No es pot negar a la prestació del servei aduint que no pot disposar d'aquest element.
103. El/la conductor/a haurà de seguir l'itinerari indicat per l'usuari/ària o, si no és possible, el que resulte més curt, considerant la distància i el temps.
104. El/la conductor/a no podrà procedir a la càrrega de carburant durant la prestació del servei, tret que es tracte de llargs recorreguts que obliguen al repostatge.
105. El/la conductor/a haurà d'abstenir-se de fumar dintre del vehicle, així com de consumir begudes o aliments durant la prestació del servei, tret que siga amb finalitat medicinal o hidratant.
106. El/la conductor/a haurà de procedir, immediatament, o en termini no superior a 72 hores, a l'entrega en les dependències de policia local d'aquells objectes oblidats en el seu vehicle, i haurà de detallar les circumstàncies de la troballa i custodiar-la fins a l'entrega.
107. El/la conductor/a haurà de portar una indumentària adequada a les normes socials i de decòrum en l'exercici de la seua professió. L'Administració, prèvia audiència amb les associacions representatives del sector, podrà proposar un model d'uniformitat obligatori per a l'exercici de l'activitat.



- 108.** El/la conductor/a haurà de mantenir el vehicle en perfectes condicions de neteja i estètica interior i exterior, així com cuidar la higiene personal i estat de presència.
- 109.** El/la conductor/a en situació de 'lliure' podrà negar-se a prestar el servei en els següents casos:
- a.** Quan se li requerisca per a transportar un nombre de persones superior al de les places autoritzades.
 - b.** Quan l'equipatge supere la capacitat del maleter, o aquest no puga ser acomodat en les places no ocupades, sense produir danys en el vehicle.
 - c.** Quan la indumentària o els equipatges dels/de les usuaris/àries puguen de forma manifesta embrutar o deteriorar el vehicle.
 - d.** Quan existisquen indicis fundats del fet que el servei s'ha requerit per a fins il·lícits.
 - e.** Quan l'usuari/ària presente símptomes evidents d'embriaguesa o intoxicació.
 - f.** Quan el servei sol·licitat requerisca circular per vies intransitables o perilloses.
 - g.** Quan l'usuari/ària porte animals que, encara que compten amb cistella de transport homologada o es tracte de gossos guia o d'assistència, puguen causar al·lèrgia al/la conductor/a. En aquest cas, s'haurà de portar certificat acreditatiu d'aquesta per a garantir la seua legitimitat.
 - h.** Quan, a requeriment del/de la conductor/a, l'usuari/ària no facilite durant la prestació del servei document identificatiu que garantisca el coneixement de la seua identitat, en cas d'impagament del servei, tret que voluntàriament efectue el pagament anticipat per no tenir la documentació ressenyada.
- 110.** El/la conductor/a haurà de facilitar a l'usuari/ària del servei fulls de reclamacions i, si escau, llibre de reclamacions, així com informar-lo dels tràmits necessaris per a l'emplenament. Així mateix, en el termini màxim de 7 dies haurà de posar en coneixement de l'Administració les reclamacions presentades.
- 111.** El/la conductor/a haurà de conservar durant el termini mínim d'un mes l'extracte de serveis realitzats en centre ciutat i pedanies, obtinguts a través de la impressora del taxímetre. No serà necessari conservar els extractes dels serveis realitzats en l'Aeroport.
- 112.** En cas de vaga, les associacions professionals del sector la seu de les quals es trobe dintre del terme municipal d'Elx, estaran obligades a comunicar a l'Administració, a través de qualsevol mitjà i abans de l'inici d'aquesta, si pensen sumar-s'hi, els motius en els quals es fonamenta i els vehicles que prestaran els serveis mínims obligatoris, prestant especial atenció als serveis vinculats a persones amb mobilitat reduïda.

TÍTOL VI – DRETS I OBLIGACIONS DE LES PERSONES USUÀRIES

CAPÍTOL I – DRETS DE LES PERSONES USUÀRIES

- 113.** Les persones usuàries dels serveis d'autotaxi disfrutaran dels següents drets:
- a.** A accedir al servei en condicions d'igualtat.
 - b.** A ser tractades amb respecte i deferència.
 - c.** A conèixer el nombre d'autorització per a la prestació del servei, la identitat del/de la conductor/a i les tarifes vigents urbanes i interurbanes que siguen d'aplicació. Els documents que continguen les dades ressenyades hauran de ser perfectament visibles per les persones usuàries del servei.



- d.** A transportar de forma gratuïta equipatges que respecten la capacitat de càrrega i dimensions establides atenent al tipus de vehicle, i que no ocasionen danys en aquest. Quan siga necessari es podran portar equipatges en les places no utilitzades per les persones usuàries.
- e.** A la lliure elecció de l'itinerari, tret que aquest pugua posar en perill la seguretat dels ocupants o ocasionar danys en el vehicle.
- f.** A pujar i baixar del vehicle en òptimes condicions de seguretat viària.
- g.** A obtenir un rebut o factura per la prestació del servei que contemple les següents dades:
 - i.** Número d'autorització
 - ii.** Identificació del conductor/a
 - iii.** Origen i destinació
 - iv.** Quilòmetres recorreguts
 - v.** Tarifa d'aplicació i possibles suplementos
 - vi.** Preu final
 - vii.** Data d'emissió
- h.** En cas de pagament anticipat, en els supòsits previstos en aquesta Ordenança, tindrà dret a rebut acreditatiu d'aquest.
- i.** A procedir al pagament del servei a través de mitjans telemàtics, i al canvi de moneda quan el pagament siga en metàl·lic fins a la quantitat establida en la corresponent ordre de tarifes.
- j.** A no abonar els serveis prestats fins que el taxímetre es trobe connectat.
- k.** A formular les reclamacions que considere, acompanyant rebut o factura per la prestació del servei.
- l.** A sol·licitar la modulació dels nivells de so i climatització adequats per a la prestació del servei en condicions de comoditat i seguretat.
- m.** A anar acompanyats de gossos guia o d'assistència quan requerisquen d'aquests per a la seua mobilitat personal, o altres animals amb cistella de transport homologat.

CAPÍTOL II – OBLIGACIONS DE LES PERSONES USUÀRIES

- 114.** Els/les usuaris/àries dels serveis d'autotaxi tindran les següents obligacions:
- a.** A tractar amb respecte i deferència al/a la conductor/a del vehicle.
 - b.** A no interferir en la conducció mitjançant actes o omissions que puguin afectar a la seguretat en la prestació del servei.
 - c.** A no ocasionar danys en el vehicle o en els seus elements.
 - d.** A acompanyar rebut o factura per la prestació del servei en cas de formulació de reclamacions.



- e. A accedir al servei en les parades establides per ordre d'arribada i ocupant el primer vehicle que es trobe en disposició de prestar el servei, de conformitat amb les necessitats de les persones usuàries.
- f. A pagar el preu del servei, de conformitat amb el règim tarifari vigent.
- g. Queda terminantment prohibit fumar dintre del vehicle, així com consumir begudes o aliments, excepte amb finalitat medicinal o hidratant.

TÍTOL VII – RÈGIM SANCIONADOR EN LA PRESTACIÓ DEL SERVEI D'AUTOTAXI

CAPÍTOL I – RESPONSABILITAT ADMINISTRATIVA

- 115. Seran responsables d'aquelles infraccions relatives a la documentació del vehicle; autoritzacions i comunicacions en la prestació del servei; condicions tècniques i equipament del vehicle els/les titulars de l'autorització de transport urbà o interurbà.
- 116. Seran responsables d'aquelles infraccions relatives a la prestació del servei i obligacions amb les persones usuàries els/les conductors/es que en aquest moment presten el servei.
- 117. Quan el compliment de les obligacions corresponga a diversos subjectes conjuntament, la responsabilitat serà solidària, tret que pugui individualitzar-se el grau de participació de cada responsable.
- 118. La responsabilitat administrativa derivada de la comissió d'una infracció serà compatible amb l'exigència a l'infractor/a de la indemnització per danys i perjudicis derivats de la seua conducta, que seran exigits per l'òrgan al qual corresponga l'exercici de la potestat sancionadora.

CAPÍTOL II – INFRACCIONS ADMINISTRATIVES DE TITULARS I CONDUCTORS/ES

- 119. Els/les titulars i conductors/es podran incórrer en les següents infraccions de caràcter molt greu, greu i lleu.
- 120. Seran considerades infraccions molt greus:
 - a. Exercir l'activitat de taxista sense l'autorització de transport urbà, per no haver-la obtingut mai o per trobar-se suspesa, caducada o revocada.
 - b. Exercir l'activitat de taxista sense la capacitat professional.
 - c. Exercir l'activitat de taxista sense la targeta identificativa de la Generalitat, per no haver-la obtingut o per trobar-se caducada.
 - d. Procedir a la transmissió de l'autorització de transport urbà o del vehicle vinculat a aquesta sense sol·licitar autorització per a això, mitjançant cessió o arrendament.
 - e. No realitzar la transmissió dintre del termini establert quan s'estiga obligat a fer-ho.
 - f. Exercir l'activitat amb vehicles que excedisquen de l'antiguitat prevista com a màxima.
 - g. Exercir l'activitat amb vehicles que excedisquen de la capacitat prevista com a màxima, tret que es trobe en període de regularització.
 - h. Incomplir les prescripcions tècniques de condicionament els vehicles adscrits al servei adaptats per a persones de mobilitat reduïda.



- i.** Incompliment de les característiques tècniques, de disseny i publicitat, sempre que posen en perill la seguretat de les persones usuàries del servei.
- j.** Negar-se o no facilitar als Serveis Municipals d'Inspecció la realització de les inspeccions ordinàries o extraordinàries establides en aquesta Ordenança, així com no esmenar en termini les deficiències posades de manifest en les corresponents actes d'inspecció.
- k.** No tenir mòdul lluminós homologat.
- l.** No tenir taxímetre, no complir amb les prescripcions de precinte, homologació i verificació d'aquest, ubicar-lo en lloc no autoritzat per a evitar-ne control per l'usuari/ària, així com realitzar qualsevol acció que tinguera per finalitat alterar el seu correcte funcionament.
- m.** Manipulació del taxímetre durant la prestació del servei, tret dels supòsits contemplats en aquesta Ordenança.
- n.** Realitzar el servei amb tarifa diferent de l'establida per al tipus de servei o amb suplementos no autoritzats, així com portar un quadre tarifari amb tarifes diferents de les autoritzades, amb independència del fet que l'import siga major o menor a l'autoritzat i vigent.
- o.** Procedir al cobrament de serveis concertats amb quantia superior a l'establida en la tarifa d'aplicació.
- p.** Procedir a connectar el taxímetre abans de conèixer de forma precisa la destinació de l'usuari/ària.
- q.** No desconnectar el taxímetre en els casos previstos en aquesta Ordenança.
- r.** Arribar al punt de recollida amb una quantia superior al doble del mínim de percepció de la tarifa urbana d'aplicació, exclosa la baixada de bandera, quan el servei haja sigut sol·licitat fora de les parades autoritzades.
- s.** Exercir l'activitat incomplint les normes d'incompatibilitat en la prestació del servei per exercir altres activitats vinculades amb el transport.
- t.** No fer entrega al titular o a les Forces i Cossos de Seguretat dels objectes oblidats en l'interior del vehicle en el termini màxim de 72 hores.
- u.** Realitzar la prestació del servei exclusivament mitjançant la contractació d'assalariats/ades o autònoms/es col·laboradors/es fora dels casos previstos en aquesta Ordenança.
- v.** Realitzar el servei amb símptomes evidents d'embriaguesa o intoxicació.
- w.** Negar-se a la prestació del servei per la condició o circumstància personal o social de l'usuari/ària del servei o altres motius amb base discriminatòria.
- x.** Falta de respecte humiliant o vexatòria als Serveis Municipals d'Inspecció, sempre que aquests es troben correctament identificats.
- y.** Falta de respecte humiliant o vexatòria als usuaris/àries o companys/es de professió quan alteren l'ordre públic o afecten el servei.
- z.** La comissió de dues faltes greus en el període d'un any.
- aa.** La comissió de delictes greus o infraccions molt graves tipificades com a tals en la legislació estatal o autonòmica durant la prestació del servei o afectant aquest.



- 121.** Seran considerades infraccions greus.
- a.** No iniciar l'activitat una vegada concedida l'autorització dintre del termini establert o abandonar-la per termini superior al previst en aquesta Ordenança.
 - b.** Contractar conductors/es assalariats/ades a temps parcial quan el/la titular no puga exercir l'activitat i no estiga obligat en termini a transmetre l'autorització.
 - c.** No comunicar a l'Administració la contractació de conductors/es, siga en règim d'assalariat/ada o autònom/a col·laborador/a abans que aquests/es comencen a prestar el servei, juntament amb la documentació acreditativa de la capacitat per a l'exercici de l'activitat.
 - d.** Posar en circulació el vehicle afecte al servei amb distintius i/o accessoris identificatius i reglamentaris una vegada concedida l'autorització de suspensió de l'activitat.
 - e.** No sol·licitar la continuació de la prestació del servei una vegada transcorregut el termini de suspensió i la seua possible pròrroga, tret que sol·licite la renúncia voluntària o la transmissió de l'autorització.
 - f.** Incompliment de les característiques tècniques, de disseny i publicitat, sempre que no posen en perill la seguretat dels usuaris/àries del servei.
 - g.** Procedir a un canvi de vehicle afecte al servei sense sol·licitar autorització de canvi de material.
 - h.** El cobrament individualitzat per usuari/ària,
 - i.** Realitzar el servei amb el mòdul lluminós homologat desconnectat o en situació de lliure.
 - j.** Realitzar el servei amb el taxímetre desconnectat.
 - k.** Incomplir els terminis establerts per a la revisió periòdica del taxímetre.
 - l.** No tenir el taxímetre impressora de factura.
 - m.** No disposar de quadre tarifari per al coneixement del preu dels serveis per part dels usuaris/àries.
 - n.** En cas d'avaria del vehicle afecte al servei, no descomptar l'import vinculat a la baixada de bandera i/o no sol·licitar un vehicle per a la continuació del servei
 - o.** Incompliment del calendari de serveis i descansos establert per l'Administració.
 - p.** Incompliment de l'obligació de conservar durant el termini mínim d'un mes l'extracte de serveis realitzats en centre ciutat i pedanies.
 - q.** Desatendre la realització d'un servei sol·licitat o abandonar-lo abans de la finalització sense causa justa per a això.
 - r.** Abandonar el vehicle en situació de lliure i obstaculitzar així la circulació i/o la correcta prestació del servei.
 - s.** Fumar durant la prestació del servei limitant la llibertat de moviments en la conducció, així com en situació d'espera amb persones dintre del vehicle.
 - t.** Negar-se a prestar el servei per portar els usuaris/àries gossos guia o d'assistència, excepte causa justificada degudament acreditada.



- U.** Negar-se a prestar el servei en cas d'accidents, catàstrofes naturals o supòsits d'emergència, siga a requeriment de les Forces i Cossos de Seguretat, siga a requeriment de les persones necessitades d'assistència.
 - V.** Transportar menors o persones amb diversitat funcional que necessiten assistència de tercer sense les condicions de seguretat previstes en la normativa vigent.
 - W.** No tenir o no facilitar a les persones usuàries del servei fulls o llibre de reclamacions o no informar-los dels tràmits necessaris per al seu emplenament.
 - X.** No realitzar l'itinerari elegit pel client, tret que aquest pugua suposar un perill per al vehicle i/o els/les passatgers/es, així com realitzar itineraris que foren lesius per als interessos dels usuaris/àries.
 - Y.** No comunicar a l'Administració en el termini màxim de 7 dies les reclamacions efectuades mitjançant full o llibre de reclamacions pels usuaris/àries del servei.
 - Z.** No comunicar a l'Administració l'inici de vaga, així com els vehicles adscrits a la prestació dels serveis mínims.
 - aa.** Falta de respecte de caràcter greu als usuaris/àries o companys/es de professió quan alteren l'ordre públic o afecten el servei.
 - bb.** Falta de respecte o negativa a col·laborar amb els Serveis Municipals d'Inspecció, sempre que aquests es troben correctament identificats.
 - CC.** Realitzar tasques de càrrega o descàrrega de passatgers/es posant en perill la seguretat d'aquests/es.
 - dd.** Expedir rebut o factura pel servei introduint-hi dades falses.
 - ee.** Incomplir les prescripcions de recollida i assistència de passatgers/es establides en aquesta Ordenança, així com negar-se al transport de l'equipatge, sempre que es respecten la capacitat de càrrega i dimensions establides atenent al tipus de vehicle, i que no hi ocasionen danys.
 - ff.** La comissió de tres faltes lleus en el període d'un any.
 - gg.** La comissió de delictes menys greus o infraccions greus tipificades com a tals en la legislació estatal o autonòmica durant la prestació del servei o que afecte aquest.
- 122.** Seran considerades infraccions lleus.
- a.** No portar en el vehicle la documentació reglamentària, sempre que se'n disposara, excepte aquella que per Llei quede exclosa de la competència sancionadora municipal o que constituïska infracció greu o molt greu.
 - b.** No dotar el vehicle de dispositiu de navegació mitjançant dispositiu GPS.
 - c.** Presentar el vehicle deficiències quant a neteja i estètica interior o exterior.
 - d.** No ubicar el quadre tarifari que siga d'aplicació en lloc visible per a l'usuari/ària del servei.
 - e.** No ubicar en lloc visible per a l'usuari/ària del servei els documents o distintius exigibles per a la prestació del servei, sempre que no constituïska infracció greu o molt greu.
 - f.** Consumir begudes o aliments dintre del vehicle en servei, excepte amb finalitat medicinal o hidratant.



- g.** Incompliment del règim d'uniformitat establert per l'Administració.
- h.** Incompliment de les normes sobre higiene personal i estat de presència del conductor/a.
- i.** Negar-se a efectuar el cobrament per mitjans telemàtics, tret que es dega a error del sistema, així com negar-se a facilitar canvi de moneda fins a la quantitat establida legal o reglamentàriament quan el pagament s'efectue en metàl·lic.
- j.** Negar-se a expedir rebut o factura pel servei a requeriment de l'usuari/ària, o expedir-lo sense complir amb els requisits establits en la normativa d'aplicació.
- k.** Negar-se a modular els nivells de so i climatització per a la prestació del servei en condicions de comoditat i seguretat a requeriment de l'usuari/ària.
- l.** Falta de respecte o deferència de caràcter lleu als usuaris/àries o companys/es de professió, sempre que no alteren l'ordre públic o afecten el servei.
- m.** Abandonar el vehicle en situació de lliure.
- n.** Transportar persones alienes a la prestació del servei, excepte personal autoritzat legalment o reglamentàriament, o persones en període de formació, previ permís de l'usuari/ària.
- o.** No comunicar a l'Administració la variació de qualsevol dada o incidència vinculades a la prestació del servei que dega incorporar-se en l'expedient.
- p.** Qualsevol acció o omisió que no puga qualificar-se com a greu o molt greu.

CAPÍTOL III – INFRACCIONS ADMINISTRATIVES D'USUARIS/ÀRIES DEL SERVEI

- 123.** Els usuaris/àries del servei podran incórrer en les següents infraccions de caràcter greu o lleu.
- 124.** Seran considerades infraccions greus:
 - a.** Utilitzar el servei d'autotaxi acompanyat de menors o de persones amb diversitat funcional que necessiten assistència de tercer sense les condicions de seguretat previstes en la normativa vigent.
 - b.** Falta de respecte al conductor/a de caràcter greu quan alteren l'ordre públic o afecten el servei.
 - c.** Falta de respecte o negativa a la col·laboració amb els Serveis Municipals d'Inspecció, sempre que aquests es troben correctament identificats.
 - d.** Desobediència greu al conductor/a en les recomanacions de càrrega o descàrrega de passatgers/es posant en perill la seguretat d'aquests/es i/o la del vehicle.
 - e.** Trencar o deteriorar la neteja i estètica interior o exterior del vehicle o qualsevol dels seus elements de forma intencionada, amb independència de la responsabilitat civil derivada dels danys i perjudicis ocasionats.
 - f.** Interferir en la conducció mitjançant actes o omissions que puguin afectar la seguretat en la prestació del servei.
- 125.** Seran considerades infraccions lleus:
 - a.** Consumir begudes o aliments dintre del vehicle en servei, excepte amb finalitat medicinal o hidratant o quan el/la conductor/a autoritze el seu consum.



- b. Negar-se a efectuar el pagament pel servei correctament realitzat sense causa justificada.
- c. Fumar durant la prestació del servei o dintre del vehicle vinculat a aquest.
- d. Falta de respecte o deferència de caràcter lleu amb la resta dels usuaris/àries del servei, professionals del sector, o Serveis Municipals d'Inspecció, sempre que no alteren l'ordre públic o afecten el servei.
- e. No respectar l'accés al servei d'autotaxi de conformitat amb les normes establides per al seu ordre de càrrega.
- f. Qualsevol acció o omisió que no pugui qualificar-se com a greu.

CAPÍTOL IV – SANCIONS I MULTES COERCITIVES

- 126.** Les infraccions lleus se sancionaran amb apercibiment o multa de fins a 400 € i podran dur aparellada la suspensió de l'autorització per un termini de 15 dies; les infraccions greus se sancionaran amb multa des de 401 € fins a 2000 € i podran dur aparellada la suspensió de l'autorització per un termini de tres a sis mesos; i les infraccions molt greus se sancionaran amb multa des de 2001 € fins a 6000 € i duran aparellada en tot cas la suspensió de l'autorització per un termini de sis mesos a un any, o quan procedisca, la revocació d'aquesta.
- 127.** Com a sanció accessòria, es podrà suspendre l'habilitació per a ser titular d'una autorització, o per a realitzar l'activitat de transport en autotaxi en qualitat d'assalariat/ada o autònom/a col·laborador/a, en cas de reincidència en la comissió d'infraccions a aquesta Ordenança per un termini de fins a tres mesos en cas de primera reincidència, fins a sis mesos en la segona, fins a un any en la tercera i, en tot cas, sis anys en la quarta o successives.
- 128.** En cas de reincidència serà responsable subsidiari el/la titular de l'autorització de transport urbà, en cas de no ser ell/ella l'autor/a dels fets.
- 129.** La graduació de l'import de la sanció haurà de tenir en compte les següents circumstàncies:
- a. El grau de culpabilitat.
 - b. L'existència d'intencionalitat.
 - c. La continuïtat o persistència en la conducta infractora.
 - d. La naturalesa dels perjudicis causats.
 - e. La reincidència per la comissió en el termini d'un any de més d'una infracció de la mateixa naturalesa, sempre que existisca ferma en via administrativa.
- 130.** Quan ho justifique la deguda adequació entre la sanció que dega aplicar-s'hi amb la gravetat del fet constituït i circumstàncies concurrents, l'òrgan competent podrà imposar la sanció en el seu grau inferior.
- 131.** Quan de la comissió d'una infracció es derive necessàriament la comissió d'altra o altres, s'haurà d'imposar únicament la sanció corresponent a la infracció més greu.
- 132.** Serà sancionable com a infracció continuada la realització d'una pluralitat d'accions o omisions que infringisquen aquest o precepte semblant en execució d'un pla preconcebut o aprofitant idèntica ocasió.
- 133.** Tant les infraccions com les sanciones prescriuran en els següents terminis:
- a. Molt greus al cap tres anys.
 - b. Greus al cap dos anys.



C. Lleus al cap d'un any.

- 134.** El termini de prescripció de la infracció començarà a computar-se des del dia en què aquesta s'haguera comés, i el de la sanció des de l'endemà a aquell en què haguera adquirit fermesa la resolució sancionadora.
- 135.** S'interromprà la prescripció de la infracció amb la iniciació amb coneixement de l'interessat/ada del procediment sancionador, i es reiniciarà el termini de prescripció si l'expedient sancionador estiguera paralytitzat durant més d'un mes per causa no imputable al presumpte responsable.
- 136.** S'interromprà la prescripció de la sanció amb la iniciació amb coneixement de l'interessat/ada del procediment sancionador, i es reiniciarà el termini de prescripció si l'expedient d'execució estiguera paralytitzat durant més d'un mes per causa no imputable a la persona infractora.
- 137.** En cas d'infraccions continuades el termini de prescripció començarà a computar-se des que finalitzà la conducta infractora.
- 138.** Es podran imposar multes coercitives quan persistisca la conducta infractora i no s'atenga al requeriment de la seua cessació, i es reiteraran amb caràcter mensual fins al compliment efectiu, i no es podrà excedir la quantia de cada una d'aquestes del 50% de la sanció fixada per la infracció comesa.
- 139.** No podran sancionar-se els fets que ho hagen sigut penalment o administrativament en els casos en els quals s'aprecie identitat de subjecte, fet i fonament.

CAPÍTOL V – GARANTIA EN EL COMPLIMENT DE LA SANCIÓ I MESURES CAUTELARS

- 140.** Quan la sanció duga aparellada la suspensió de l'autorització de transport urbà, el/la titular haurà de fer entrega a l'Administració, en el termini que s'establisca en la resolució sancionadora, de la targeta de transport urbà i el vehicle afecte al servei haurà de ser desproveït de tots els distintius i accessoris vinculats a la prestació d'aquest o bé quedar sota la custòdia i depòsit en les dependències municipals que es determinen en la resolució sancionadora. La garantia en compliment de la sanció no estarà subjecta al pagament de taxes.
- 141.** Quan el/la titular de l'autorització incomplisca l'obligació de comunicar a aquesta Administració, abans de l'inici de la prestació del servei, i mitjançant declaració jurada, l'existència de conductors/es assalariats/es o familiars col·laboradors/es, presentant juntament amb aquesta, còpia del contracte vigent o alta d'autònom/a col·laborador/a, segons procedisca, i la documentació acreditativa del fet que compleix tots i cada un dels requisits previstos en aquesta Ordenança, els Serveis Municipals d'Inspecció o les Forces i Cossos de Seguretat procediran a la retirada i depòsit del vehicle autotaxi, així com a la intervenció de la targeta de transport urbà com a mesura cautelar i amb independència de la instrucció del procediment sancionador corresponent.
- 142.** Quan el/la conductor/a realitze la prestació del servei sense autorització de transport urbà es procedirà en tot cas a la retirada i depòsit del vehicle autotaxi, com a mesura cautelar i amb independència de la instrucció del procediment sancionador corresponent.
- 143.** Els gastos ocasionats per l'aplicació de mesures cautelars aniran a càrrec de l'infractor/a
- 144.** Quan el vehicle siga propietat d'una empresa d'arrendament de vehicles sense conductor, la retirada i depòsit del vehicle serà comunicat a aquesta abans del termini establert per al cobrament per estada del vehicle en les dependències municipals.

CAPÍTOL VI- COMPETÈNCIA

- 145.** Serà competent aquesta Administració quan el servei d'autotaxi siga qualificat de transport urbà, és a dir, aquell l'origen i destinació del qual se situa dintre del terme municipal d'Elx, independentment del fet que durant el trajecte es circule per vies en les quals no siga competent aquesta Administració. Quan la destinació se situe fora del terme municipal, l'expedient serà remès a la Conselleria competent en matèria de Transport.



CAPÍTOL VII – PROCEDIMENT SANCIONADOR

- 146.** El procediment per a la imposició de les sancions en tot allò no previst en aquesta Ordenança s'ajustarà al que estableix la Llei de Procediment Administratiu Comú de les Administracions Públiques; en la Llei de Règim Jurídic del Sector Públic; i en la Llei del Taxi de la Comunitat Valenciana.
- 147.** El termini dintre del qual ha de notificar-se la resolució del procediment sancionador serà d'un any des de la data de l'acord d'incoació del corresponent expedient sancionador, sense que en cap cas puga entendre's iniciat aquell mitjançant la formulació de la corresponent denúncia. Una vegada transcorregut aquest termini haurà d'acordar-se la caducitat del procediment i l'arxivament de les actuacions sense perjudici de la possibilitat d'iniciar un nou procediment sancionador en el cas de no haver prescrit la infracció comesa.
- 148.** Iniciat el procediment sancionador, si la persona infractora reconeix la seua responsabilitat amb anterioritat al fet que es dicte resolució, la quantia de la sanció inicialment proposta es reduirà en un 50% i el pagament abans que es dicte resolució sancionadora implicarà la conformitat amb els fets denunciats, la terminació del procediment i la renúncia o desistiment de qualsevol acció o recurs contra la sanció en via administrativa.
- 149.** Una vegada efectuat el pagament, aquest haurà de posar-se en coneixement de la Unitat d'Instrucció de Sancions Municipal.
- 150.** El pagament de les sancions firmes en via administrativa serà requisit necessari per a l'alçament de la suspensió i per a la transmissió de l'autorització de transport urbà.

DISPOSICIÓ ADDICIONAL PRIMERA – es delega en la Junta de Govern Local de l'Excm. Ajuntament d'Elx l'aprovació del calendari de serveis i descansos obligatoris; l'aprovació de la uniformitat obligatòria dels prestadors/es del servei; la composició, funcionament i competències de la Comissió de Seguiment per a les unitats que presten servei a persones de mobilitat reduïda; i la determinació de les directrius de prestació del servei en zona aeroportuària.

DISPOSICIÓ ADDICIONAL SEGONA – En exercici de l'habilitació als ens locals establida en la Disposició Addicional Primera del Decret Llei 4/2019 de 29 de març del Consell, de prestació del servei de transport públic discrecional de persones viatgeres mitjançant arrendament de vehicles amb conductor, s'estableix el temps mínim de precontractació dels serveis en 60 minuts quan el servei tinga el seu origen dintre del terme municipal d'Elx.

DISPOSICIÓ TRANSITÒRIA PRIMERA- els vehicles que no tinguen una capacitat de maletes igual o superior a 350 litres, podran continuar prestant el servei fins que es procedisca al canvi de material, moment en el qual la seua capacitat mínima serà de 350 litres.

DISPOSICIÓ TRANSITÒRIA SEGONA- A partir dels dos anys de l'entrada en vigor d'aquesta Ordenança en tots els canvis de material el nou vehicle destinat a la prestació del servei haurà de trobar-se dintre de la classificació que la Direcció General de Trànsit estableix com a vehicle zero emissions o eco, tret que es tracte de vehicle eurotaxi, en aquest cas, estarà exempt d'aquest requisit.

DISPOSICIÓ DEROGATÒRIA – Queda derogada l'Ordenança Municipal de Servei Urbà d'Autotaxi d'Elx de 26 d'agost de 2016.



ANNEX I- CARACTERÍSTIQUES DE DISSENY DELS VEHICLES



Tipografia para TAXI y Número: Helvetica Bold - Tamaño 83 pt

LA COLOCACIÓN DEL DISTINTIVO A UBICAR EN LAS PUERTAS DELANTERAS DEBERÁ CONJUGAR LA COLOCACIÓN CENTRADA, LA CORRECTA VISIBILIDAD DE LOS CARACTERES Y LA ESTÉTICA VISUAL. DADAS LAS DISTINTAS CARACTERÍSTICAS DE LOS VEHÍCULOS NO SE ESTABLECEN UNAS MEDIDAS PARA SU UBICACIÓN.

EL NÚMERO DE AUTORIZACIÓN MUNICIPAL DEBERÁ CONTENER UN NÚMERO DE CARACTERES CONSTITUIDO POR TRES CIFRAS (000) EN ARASA RESPETAR LA UBICACIÓN CENTRADA DEL DISTINTIVO.

*LA COL·LOCACIÓ DEL DISTINTIU A UBICAR EN LES PORTES DAVANTERES HAURA DE CONJUGAR LA COL·LOCACIÓ CENTRADA, LA CORRECTA VISIBILITAT DELS CARÀCTERS I L'ESTÈTICA VISUAL. ATESES LES DIFERENTS CARACTERÍSTIQUES DELS VEHICLES NO S'ESTABLEIXEN UNES MESURES PER A LA SEUA UBACACIÓ.

EL NÚMERO D'AUTORITZACIÓ MUNICIPAL HAURÀ DE CONTENIR UN NOMBRE DE CARÀCTERS CONSTITUÏT PER TRES XIFRES (000) EN PRO DE RESPETAR LA UBICACIÓ CENTRADA DEL DISTINTIU.



Tipografía para EUROTAXI y Número: Helvetica Bold - Tamaño 83 pt

LA COLOCACIÓN DEL DISTINTIVO A UBICAR EN LAS PUERTAS DELANTERAS DEBERÁ CONJUGAR LA COLOCACIÓN CENTRADA, LA CORRECTA VISIBILIDAD DE LOS CARACTERES Y LA ESTÉTICA VISUAL. DADAS LAS DISTINTAS CARACTERÍSTICAS DE LOS VEHÍCULOS NO SE ESTABLECEN UNAS MEDIDAS PARA SU UBICACIÓN.

EL NÚMERO DE AUTORIZACIÓN MUNICIPAL DEBERÁ CONTENER UN NÚMERO DE CARACTERES CONSTITUIDO POR TRES CIFRAS (000) EN ARAS A RESPETAR LA UBICACIÓN CENTRADA DEL DISTINTIVO.

*LA COL·LOCACIÓ DEL DISTINTIU A UBICAR EN LES PORTES DAVANTERES HAURA DE CONJUGAR LA COL·LOCACIÓ CENTRADA, LA CORRECTA VISIBILITAT DELS CARÀCTERS I L'ESTÈTICA VISUAL. ATESES LES DIFERENTS CARACTERÍSTIQUES DELS VEHICLES NO S'ESTABLEIXEN UNES MESURES PER A LA SEUA UBACIÓ.

EL NÚMERO D'AUTORIZACIÓ MUNICIPAL HAURÀ DE CONTENIR UN NOMBRE DE CARÀCTERS CONSTITUÏT PER TRES XIFRES (000) EN PRO DE RESPETAR LA UBICACIÓ CENTRADA DEL DISTINTIU.

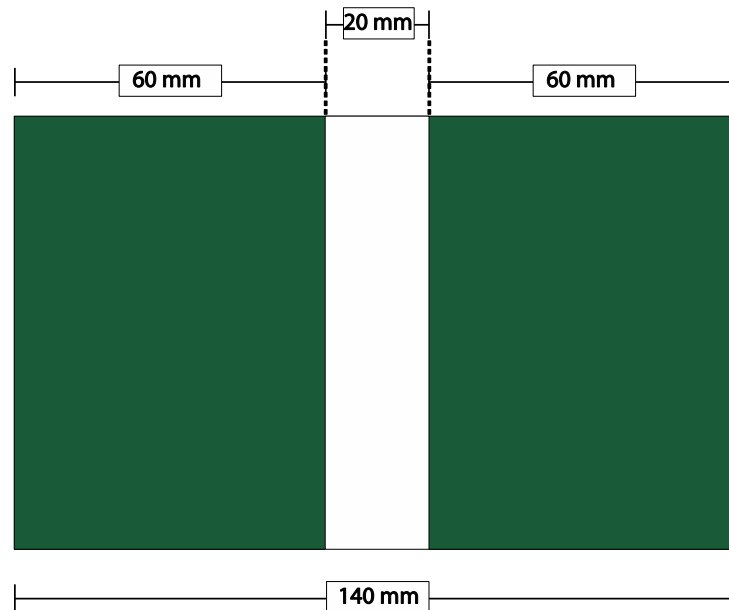

Colores:



LA COLOCACIÓN DE LA FRANJA EN LA PARTE ANTERIOR Y POSTERIOR DEL VEHÍCULO DEBERÁ ENCONTRARSE CENTRADA.

*LA COL·LOCACIÓ DE LA FRANJA EN LA PART ANTERIOR I POSTERIOR DEL VEHICLE HAURÀ DE TROBAR·SE CENTRADA

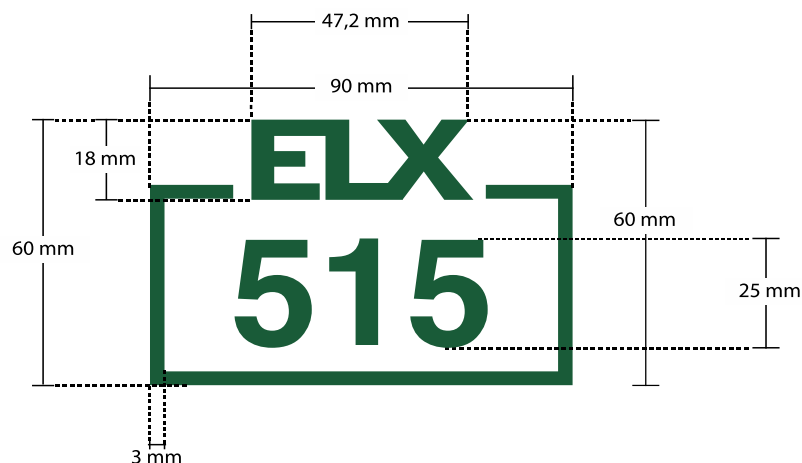

Colores:



Tipografía para Número: Helvetica Bold - Tamaño 95 pt

LA COLOCACIÓN DEL DISTINTIVO POSTERIOR DEBERÁ UBICARSE EN LA PARTE DERECHA, CONJUGANDO, ASIMISMO, LA CORRECTA VISIBILIDAD DE LOS CARACTERES Y LA ESTÉTICA VISUAL. DADAS LAS DISTINTAS CARACTERÍSTICAS DE LOS VEHÍCULOS NO SE ESTABLECEN UNAS MEDIDAS PARA SU UBICACIÓN.

*LA COL·LOCACIÓ DEL DISTINTIU POSTERIOR HAURÀ D'UBICAR-SE EN LA PART DRETA, CONJUGANT, AIXÍ MATEIX LA CORRECTA VISIBILITAT DELS CARÀCTERS I L'ESTÈTICA VISUAL. ATESES LES DIFERENTS CARACTERÍSTIQUES DELS VEHICLES NO S'ESTABLEIXEN UNES MESURES PER A LA SEUA UBICACIÓ.

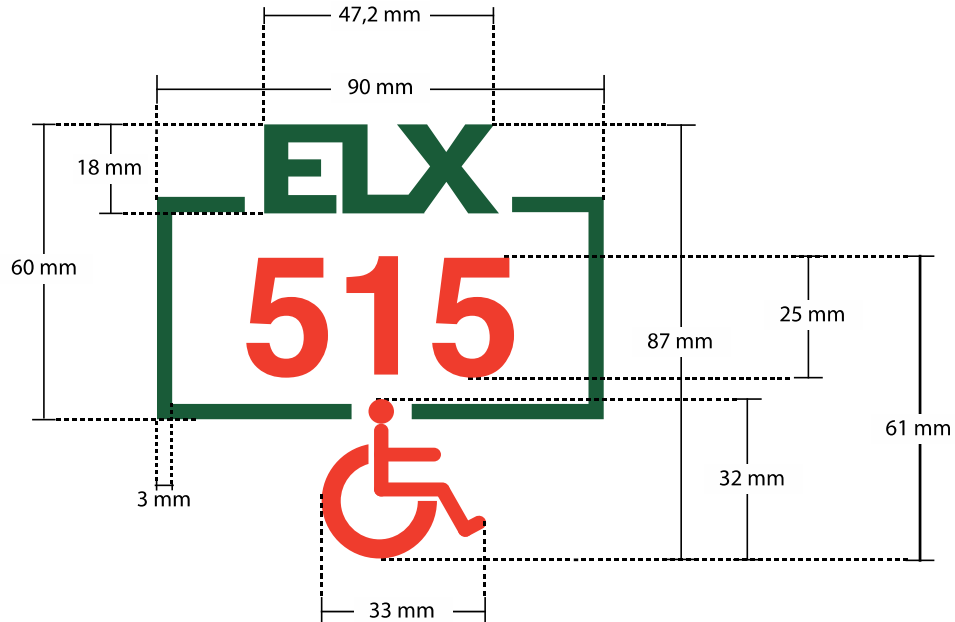

Tipografía para Número: Helvetica Bold - Tamaño 95 pt

LA COLOCACIÓN DEL DISTINTIVO POSTERIOR DEBERÁ UBICARSE EN LA PARTE DERECHA, CONJUGANDO, ASIMISMO, LA CORRECTA VISIBILIDAD DE LOS CARACTERES Y LA ESTÉTICA VISUAL. DADAS LAS DISTINTAS CARACTERÍSTICAS DE LOS VEHÍCULOS NO SE ESTABLECEN UNAS MEDIDAS PARA SU UBICACIÓN.

*LA COL·LOCACIÓ DEL DISTINTIU POSTERIOR HAURÀ D'UBICAR-SE EN LA PART DRETA, CONJUGANT, AIXÍ MATEIX, LA CORRECTA VISIBILITAT DELS CARÀCTERS I L'ESTÈTICA VISUAL. ATESES LES DIFERENTS CARACTERÍSTIQUES DELS VEHICLES NO S'ESTABLEIXEN UNES MESURES PER A LA SEUA UBICACIÓ.

ANNEX II- MÒDUL TARIFARI



ANNEX III – PICTOGRAMES

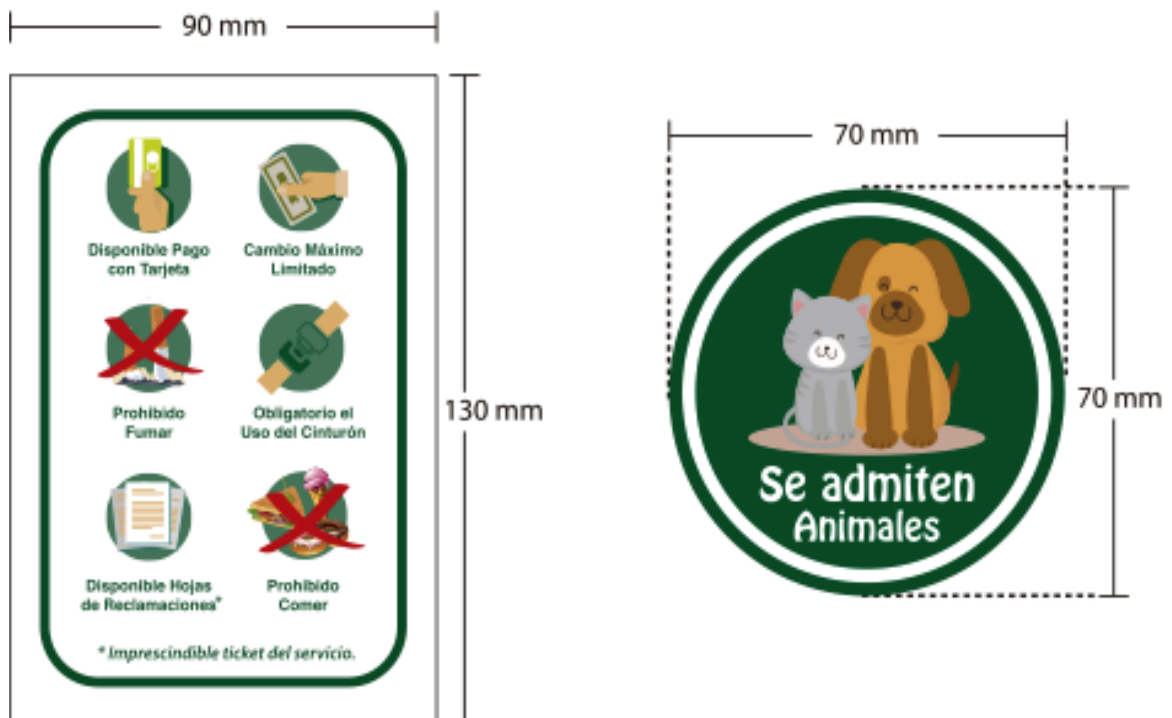

Disponible Pagament amb Targeta	Canvi Màxim Limitat	Prohibit Fumar	S'admeten animals
Obligatori l'Ús del Cinturó	Disponible Fulls de Reclamacions	Prohibit Menjar <i>*Imprescindible tiquet del servei</i>	



ANNEX IV - ICONA DEL SERVEI ELX TAXI COMPARTIT

